

Document Technique d'Application

Référence Avis Technique **6/13-2131*01 Add**

Additif au Document Technique d'Application 6/13-2131

Menuiserie aluminium à coupure thermique

*Fenêtre à la française
oscillo-battante
ou à soufflet
Inward opening
tilt and turn
or hopper window
Nach innen öffnendes
dreh-oder
kipplügel Fenster*

Duotherm 5000

Relevant de la norme

NF EN 14351-1+A1

Titulaire : Société Designal Sytems
Sepalumic
460 avenue de Quiera
BP 53
FR-06371 Mouans sartoux Cedex

Tél. : + 33 (0) 4 92 925 925
Fax : + 33 (0) 4 93 758 621
E-mail : info06@sepalumic.com
Internet : www.sepalumic.com

Commission chargée de formuler des Avis Techniques
(arrêté du 21 mars 2012)

Groupe Spécialisé n° 6

Composants de baie, vitrages

Vu pour enregistrement le 19 novembre 2013



Secrétariat de la commission des Avis Techniques
CSTB, 84 avenue Jean Jaurès, Champs sur Marne, FR-77447 Marne la Vallée Cedex 2
Tél. : 01 64 68 82 82 - Fax : 01 60 05 70 37 - Internet : www.cstb.fr

Le Groupe Spécialisé n° 6 « Composants de baie, vitrages » de la Commission chargée de formuler les Avis Techniques a examiné, le 19 septembre 2013, la demande formulée par la Société SEPALUMIC de voir compléter le DTA 6/13-2131 de la façon suivante.

1. Définition succincte

Sans modification par rapport au DTA 06/13-2131.

2. AVIS

2.1 Domaine d'emploi accepté

Il est identique au domaine proposé, pour des conditions de conception conformes au *paragraphe 2.31* : menuiserie extérieure mise en œuvre en France européenne :

- en applique intérieure dans : des murs en maçonnerie ou en béton
- en rénovation sur dormant existant

2.2 Appréciation sur le procédé

Sans modification par rapport au DTA 06/13-2131

2.3 Cahier des Prescriptions Techniques

2.31 Conditions de conception

Sans modification par rapport au DTA 06/13-2131

2.32 Conditions de fabrication

Sans modification par rapport au DTA 06/13-2131

2.33 Conditions de mise en œuvre

Les fenêtres seront mises en œuvre conformément au NF DTU 36.5.

Cas des travaux neufs

Les fenêtres doivent être mises en œuvre individuellement dans un mur lourd (maçonnerie ou béton) ou sur ossature (bois ou métal), en respectant les conditions limites d'emploi, et selon les modalités du NF DTU 36.5.

Les fixations doivent être conçues de façon à ne pas diminuer l'efficacité de la coupure thermique.

La liaison entre gros-œuvre et dormant doit comporter une garniture d'étanchéité.

Cas de la réhabilitation

La mise en œuvre en réhabilitation sur dormants existants doit s'effectuer selon les modalités du NF DTU 36.5.

Les dormants des fenêtres existants doivent être reconnus sains, et leurs fixations au gros-œuvre suffisantes.

L'étanchéité entre gros-œuvre et dormant doit être si besoin rétabli.

Une étanchéité complémentaire est nécessaire à la liaison du dormant avec celui de la menuiserie à réhabiliter. L'habillage prévu doit permettre l'aération de ce dernier.

Lorsque les fenêtres sont vitrées sur chantier, la mise en œuvre des vitrages doit s'effectuer conformément au NF DTU 39.

Sauf dispositions particulières, certaines configurations de fenêtres oscillo-battantes ou à soufflet (dimensions, poids de vitrages, positionnement poignée...) peuvent conduire à un effort d'amorçage de fermeture de la position soufflet du vantail supérieure à 100 N.

Conclusions

Appréciation globale

L'utilisation de ce procédé dans le domaine d'emploi proposé et complété par le Cahier des Prescriptions Techniques, est appréciée favorablement.

Validité

Jusqu'au 31 mars 2016

*Pour le Groupe Spécialisé n° 6
Le Président
Pierre MARTIN*

3. Remarques complémentaires du Groupe Spécialisé

Cet additif voit l'ajout de profilés permettant la mise en œuvre en travaux neuf.

*Le Rapporteur du Groupe Spécialisé n° 6
Hubert LAGIER*

Dossier Technique

établi par le demandeur

A. Description

1. Principe

Sans modification par rapport au DTA 06/13-2131

2. Matériaux

2.1 Profilés aluminium à rupture de pont thermique

- Dormants : réf. 5028.
- Pièce d'appui : réf. 5191, 5192.

2.2 Profilés aluminium

- Cornière d'assemblage de pièce d'appui : réf. 5193, L15 x 15.
- Rejet d'eau : réf. 4568.

2.3 Profilés complémentaires

- Profilé complémentaire fond de feuillure dormant (EPDM) : réf. 50500.
- Profilé de clippage de fourrure (PVC) : réf. 50303.

2.4 Profilés complémentaires d'étanchéité

Sans modification par rapport au DTA 06/13-2131.

2.5 Accessoires

- Vis plot pour rejet d'eau : réf. 82085.
- Pièce d'étanchéité embout de pièce d'appui : réf. 50407, 11049, 33078.

2.6 Quincaillerie

Sans modification par rapport au DTA 06/13-2131.

2.7 Vitrages

Sans modification par rapport au DTA 06/13-2131.

3. Éléments

3.1 Cadre dormant

Les dormants peuvent être muni dans leur fond de feuillure d'un profilé complémentaire réf. 50512. Dans le cas du profilé de dormant réf. 5028, le profilé complémentaire 50512 peut être remplacé par le profilé 50500.

L'éventuelle pièce d'appui est vissée dans le dormant après mise en place d'une plaquette d'étanchéité adhésive réf. 99801. Le montage est ensuite complété par l'application d'un mastic PU en solin à la jonction pièce d'appui/traverse. Ensuite, une cornière d'assemblage (sur laquelle a été collée la mousse d'étanchéité réf. 99801) est vissée sur la traverse basse dormant et sur la pièce d'appui. Pour finir un rejet d'eau est vissé sur la cornière.

3.11 Meneau, traverse intermédiaire

Sans modification par rapport au DTA 06/13-2131.

3.12 Drainage

Sans modification par rapport au DTA 06/13-2131.

3.13 Équilibrage de pression

Sans modification par rapport au DTA 06/13-2131.

3.14 Fourrures d'épaisseurs

Les dormants peuvent recevoir des fourrures d'épaisseur. Le profilé complémentaire réf. 50303 est clipé et vissé avec un entraxe maximum de xx mm sur la tranche du dormant, puis la fourrure d'épaisseur est clippée sur ce profilé complémentaire et vissé dans le dormant avec un entraxe maximum de 200 mm. L'étanchéité est réalisée dans la gorge de clippage par un mastic PU.

Une équerre de retour d'étanchéité est montée en extrémité basse des fourrures d'épaisseur.

En partie basse les fourrures d'épaisseur sont vissées à travers la pièce d'étanchéité réf. 50407 dans les alvéoïdes de la pièce d'appui.

3.2 Cadre ouvrant

Sans modification par rapport au DTA 06/13-2131.

3.3 Ferrage - Verrouillage

Sans modification par rapport au DTA 06/13-2131.

3.4 Vitrage

Sans modification par rapport au DTA 06/13-2131.

3.5 Dimensions maximales (Baie H x L)

Sans modification par rapport au DTA 06/13-2131.

4. Fabrication

Sans modification par rapport au DTA 06/13-2131.

5. Mise en œuvre

Sans modification par rapport au DTA 06/13-2131.

B. Résultats expérimentaux

Sans modification par rapport au DTA 06/13-2131.

C. Références

Sans modification par rapport au DTA 06/13-2131.

Tableaux et figures du Dossier Technique

Dormant

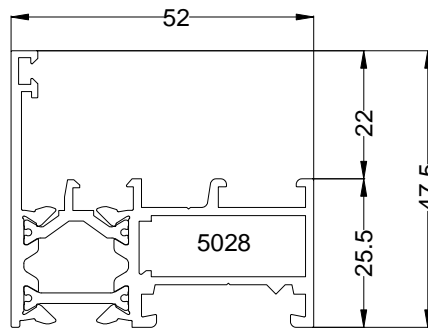

Pièces d'appui

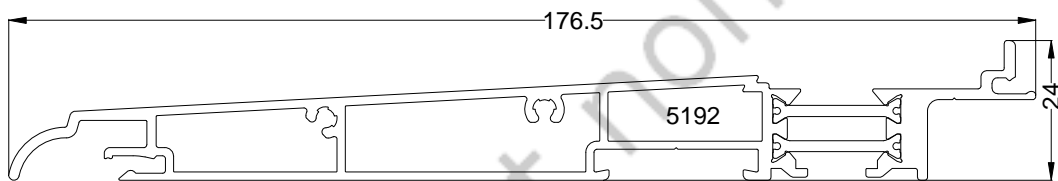
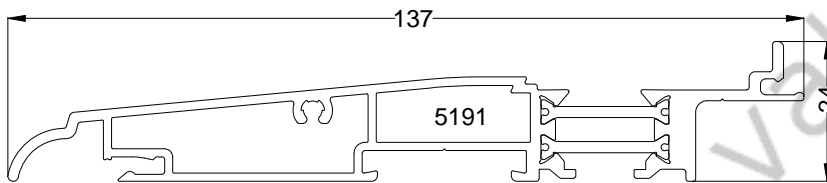

Profils complémentaires

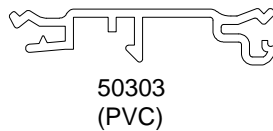
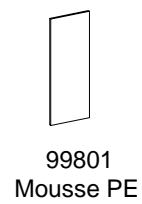
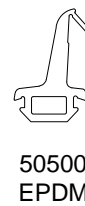
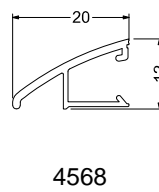
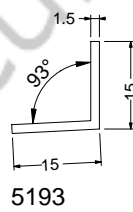
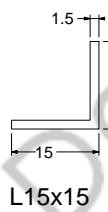

Accessoires

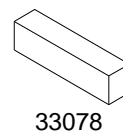
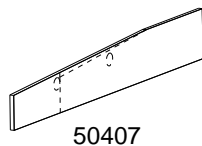

Assemblage pièce d'appui / fourrures d'épaisseur

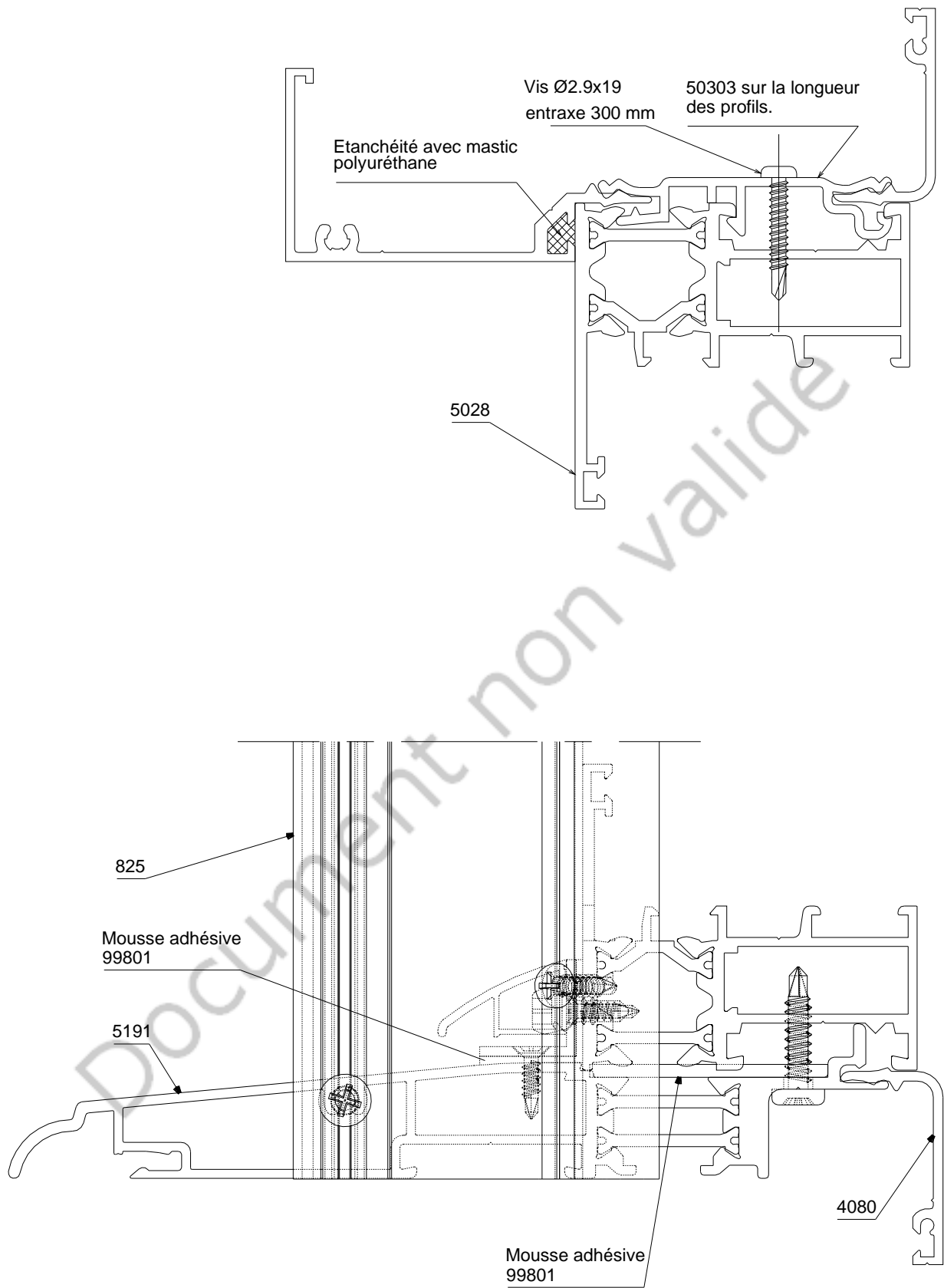

Assemblage pièce d'appui / fourrures d'épaisseur

Assemblage tapée

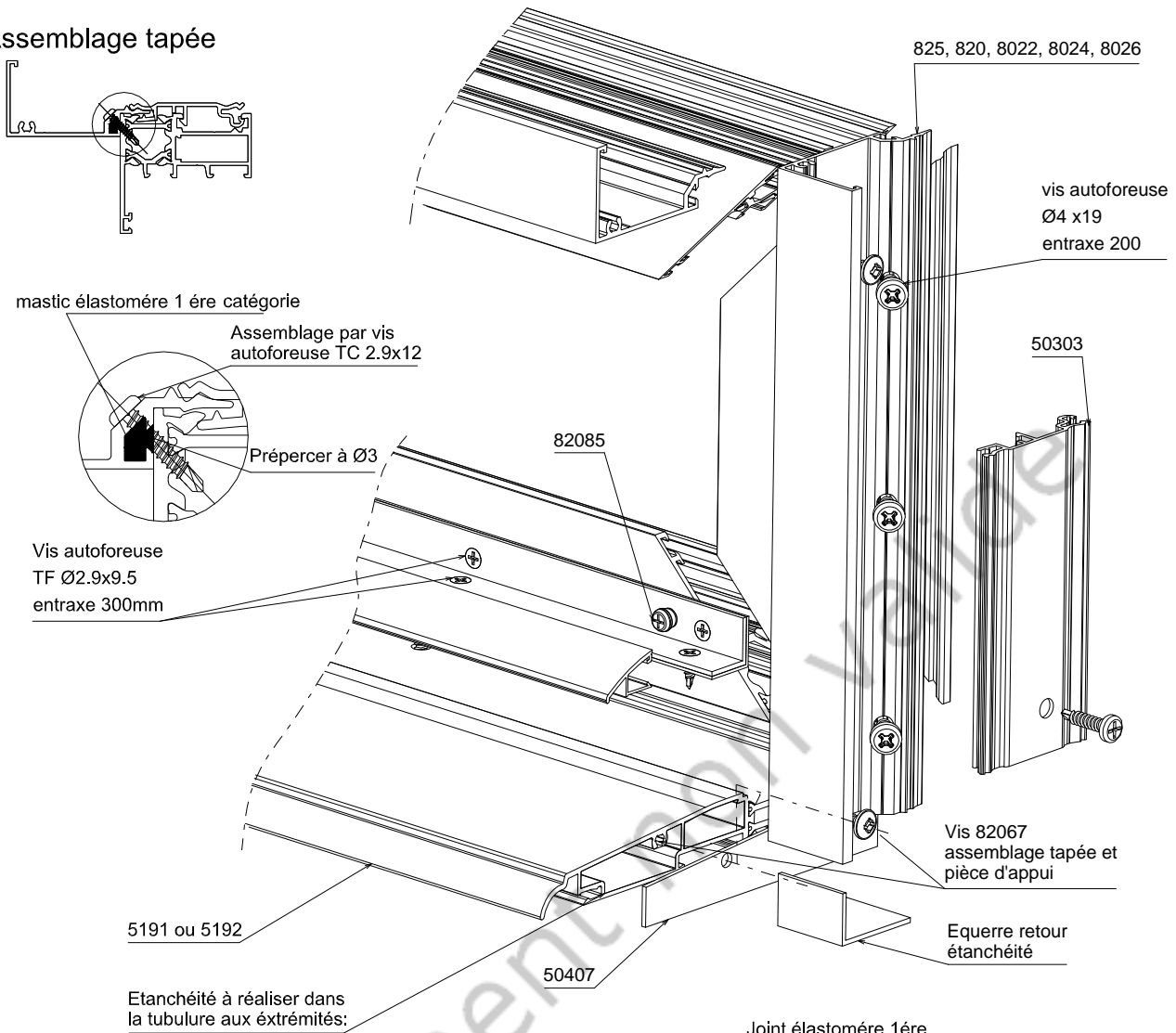

Joint élastomère 1^{ère} catégorie à étancher avant assemblage

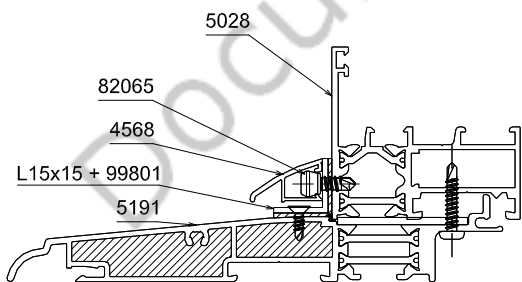

avec profil 5191

Mousse 11049 à découper

Mousse 33078 à découper

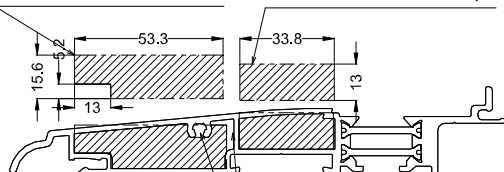

Remplir les vides avec du mastic élastomère 1^{ère} catégorie

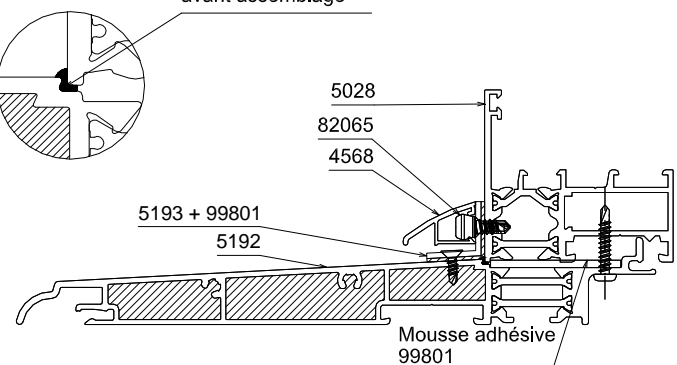

avec profil 5192

Mousse 11049 à découper

Mousse 33078 à découper

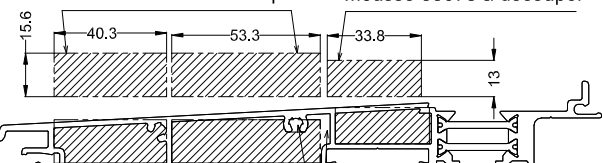

Remplir les vides avec du mastic élastomère 1^{ère} catégorie

Drainages

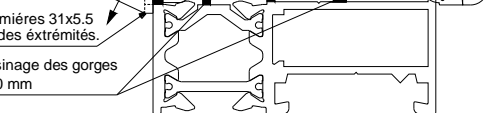
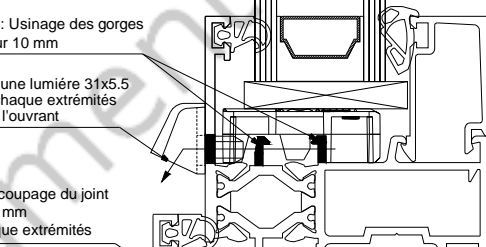
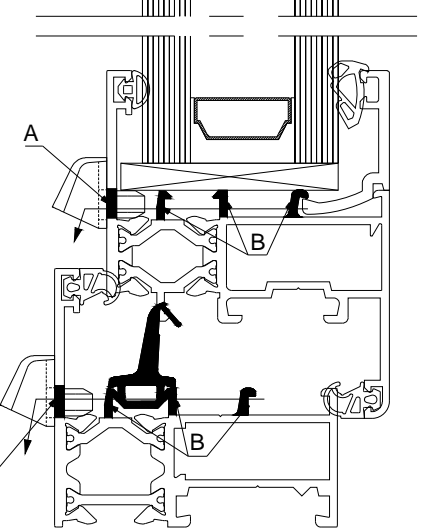
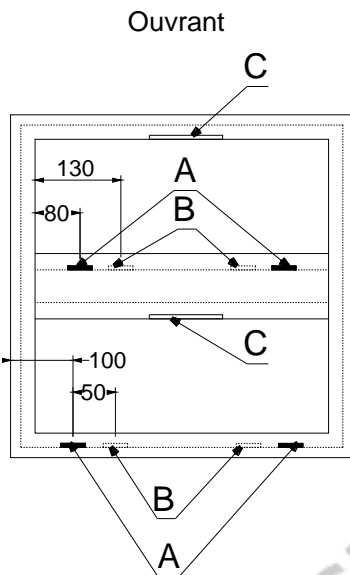
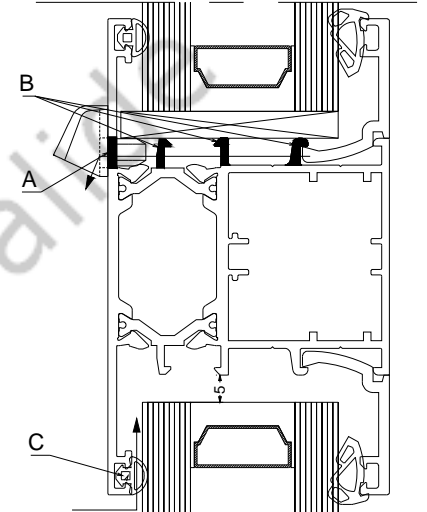
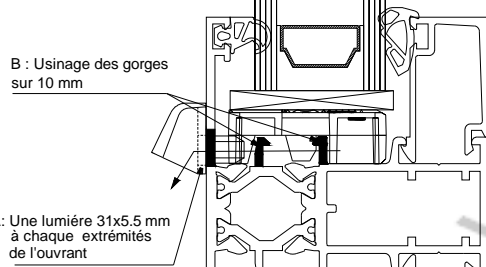
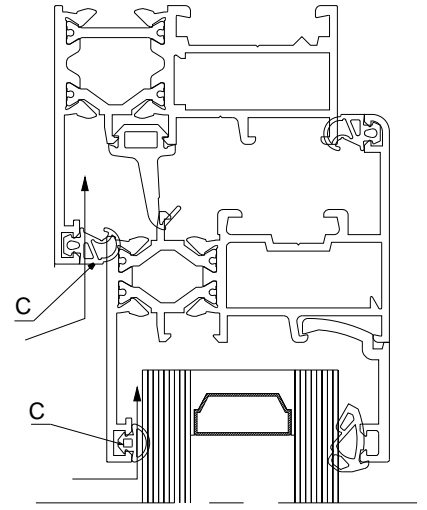
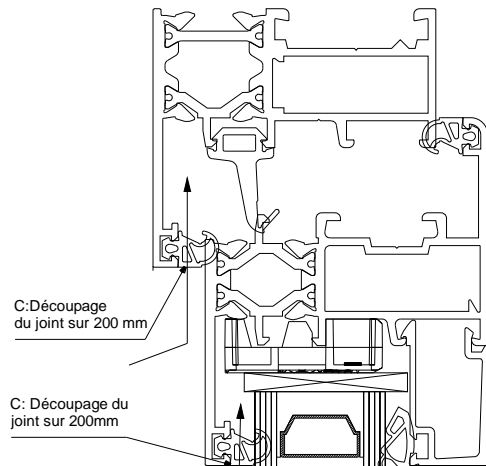
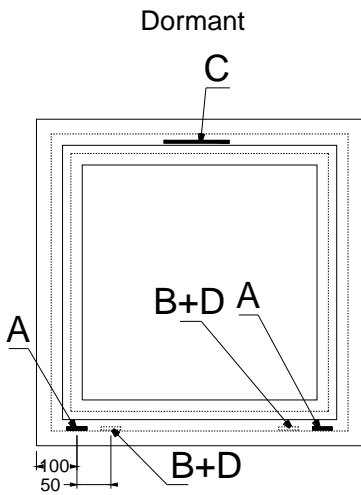

Version avec profilé 50512

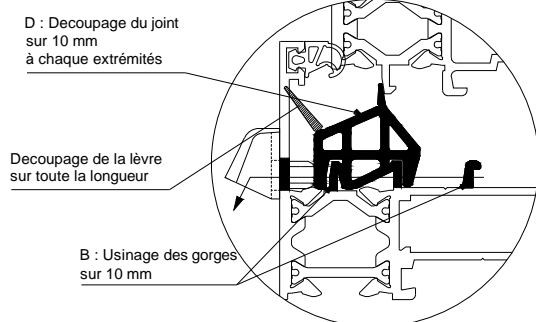

Version sans profilé complémentaire

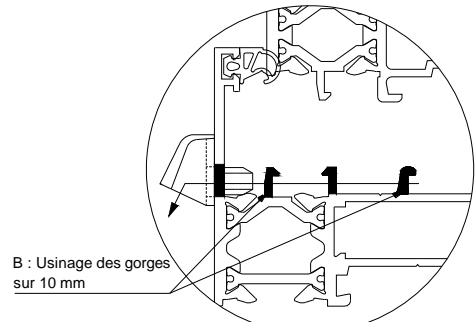

Coupes de principe

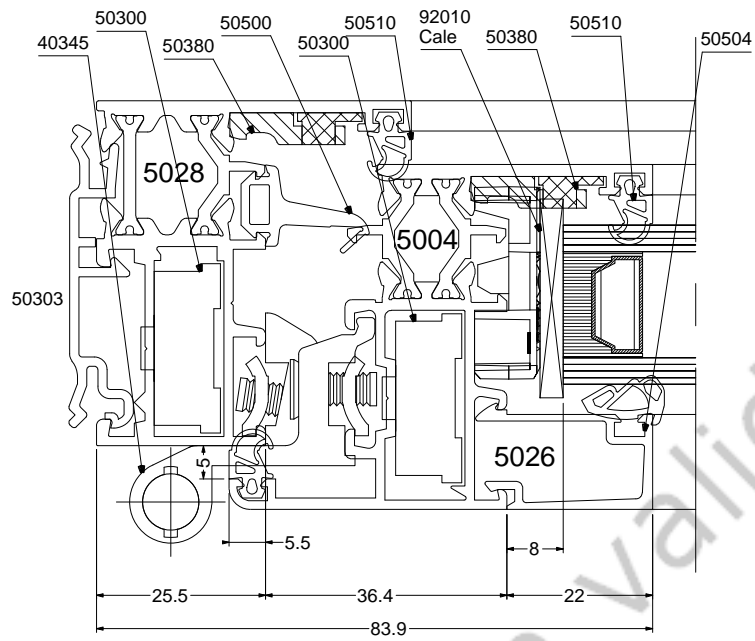

Document non valide